

BV 162 (61.3 cm³)

ІНСТРУКЦІЯ З ЕКСПЛУАТАЦІЇ

Mod. 56520100D - Lug/2006 - CENTROFFSET - Printed in Italy



ВСТУП

Для правильної експлуатації повітродувки щоб уникнути нещасних випадків, не можна починати роботу без ретельного вивчення цієї інструкції. Ви знайдете тут пояснення щодо роботи різних вузлів повітродувки, а також указівки щодо необхідних перевірок і обслуговування.

УВАГА: Ілюстрації і специфікації в даній інструкції можуть бути без повідомлення змінені виробником, відповідно до вимог країни, де здійснюється продаж цього виробу.

ПРАВИЛА БЕЗПЕКИ

УВАГА - Повітродувка при правильному використанні - це швидкий, зручний і ефективний інструмент, однак при невірному використанні або при недотриманні належних запобіжних заходів вона може з'явитися джерелом небезпеки.

Для того, щоб Ваша робота завжди була прийнятною і безпечною, строго дотримуйтеся наведених нижче й в інших місцях цієї інструкції правил безпеки.

1. Повітродувкою можуть користуватися тільки дорослі, що мають гарний фізичний стан, а також знайомі з правилами її експлуатації.
- 2 - Ніколи не користуйтеся повітродувкою, якщо Ви сильно втомилися або знаходитесь під впливом алкоголю, наркотиків або лікарських засобів.
3. Завжди надягайте рукавички, захисні окуляри і навушники. Не носіть шарфи, браслети або інші предмети, що могли б зачепитися за крильчатку.
4. Не дозволяйте іншим людям, а також тваринам знаходитись в зоні дії повітродувки під час її пуску і використання.
5. Дотримуйтеся правил техніки безпеки, видані відповідними галузевими об'єднаннями.
6. Завжди працюйте в стійкому і надійному положенні.
7. Паливний бак варто заповнювати при вимкненому двигуні і подалі від джерел вогню (Мал.3). Не паліть при заповненні бака (Мал.3). Не знімайте кришку паливного бака при працюючому двигуні. Якщо при заповненні бака паливо проллється, обов'язково змініть робоче місце перед запуском двигуна, відійшовши не менш, ніж на 3 метри від місця де пролилося паливо.
8. Не направляйте повітряний струмінь на людей або тварин.
9. При використанні машини у вигляді аспіратора не відсмоктуйте великі предмети, вони можуть блокувати або зашкодити крильчатці.
10. Використовуйте повітродувку тільки в добре провітрюваних місцях. Не використовуйте машину у вибухонебезпечних середовищах, в закритих приміщеннях або поблизу від вогнєнебезпечних речовин.
11. Щодня перевіряйте, щоб усі частини повітродувки і захисні пристосування працювали належним чином.
12. Зберіть у лучок довге волосся і сховайте його (наприклад під хустку).
- Ніколи не користуйтеся ушкодженим, модифікованою, неправильно відремонтованою або неправильно зібраною повітродувкою. Не знімайте, не відключайте захисні механізми і стежте за їхнім збереженням.
13. Тримайте цей посібник з експлуатації під рукою і звертайтеся до нього перед кожним використанням машини.
14. Завжди дотримуйтеся інструкцій виробника при проведенні операцій по технічному обслуговуванню.
15. Не ремонтуйте повітродувку самостійно і не проводьте самостійно інші роботи, що виходять за рамки поточного техобслуговування. Звертайтеся тільки в спеціалізовані й авторизовані сервісні центри.
16. Використовуйте повітродувку тільки після ретельного вивчення правил її експлуатації.
17. До добору потужності повітродувки допускається приєднати тільки крильчатку, що входить у комплект постачання. Крім комплектуючих запчастин, не можна використовувати інші пристрої, це може підвищити ризик нещасних випадків.
18. У випадку закінчення строку служби повітродувки, не залишайте її в навколишньому середовищі, а здайте Вашому дилеру, який подбає про її належну утилізацію.
19. Повітродувкою дозволяйте користуватися тільки досвідченим особам, уже знайомим з машиною і правилами її експлуатації. Разом з машиною надавайте також цей посібник, який користувач повинен прочитати перед початком роботи.
21. Рекомендуємо ніколи не запускати машину без крильчатки. Це може призвести до серйозних ушкоджень складових частин двигуна, а також до негайного скасування гарантії.
22. Не використовуйте повітродувку поблизу від електроустаткування.
23. Не закупуруйте і не закривайте повітрозабирач крильчатки.
24. Не торкайтеся крильчатки і не проводьте ремонтні роботи при працюючому двигуні.
25. Не використовуйте паливо (паливну суміш) для очищення машини.
26. Перед проведенням будь-якої операції з техобслуговування, чистки або ремонту зніміть ковпачок зі свічі запалювання.
- При чищенні ножа і крильчатки завжди носіть рукавички.
27. Не вдаряйте по отворах крильчатки і не тисніть на них. Не працюйте з ушкодженою крильчаткою.
28. Не встановлюйте крильчатку на інші двигуни або силові передачі.
29. Зберігайте повітродувку в сухому місці, з порожнім паливним баком, не на землі.
30. Переносьте повітродувку при вимкненому двигуні.



p.n. 4175158

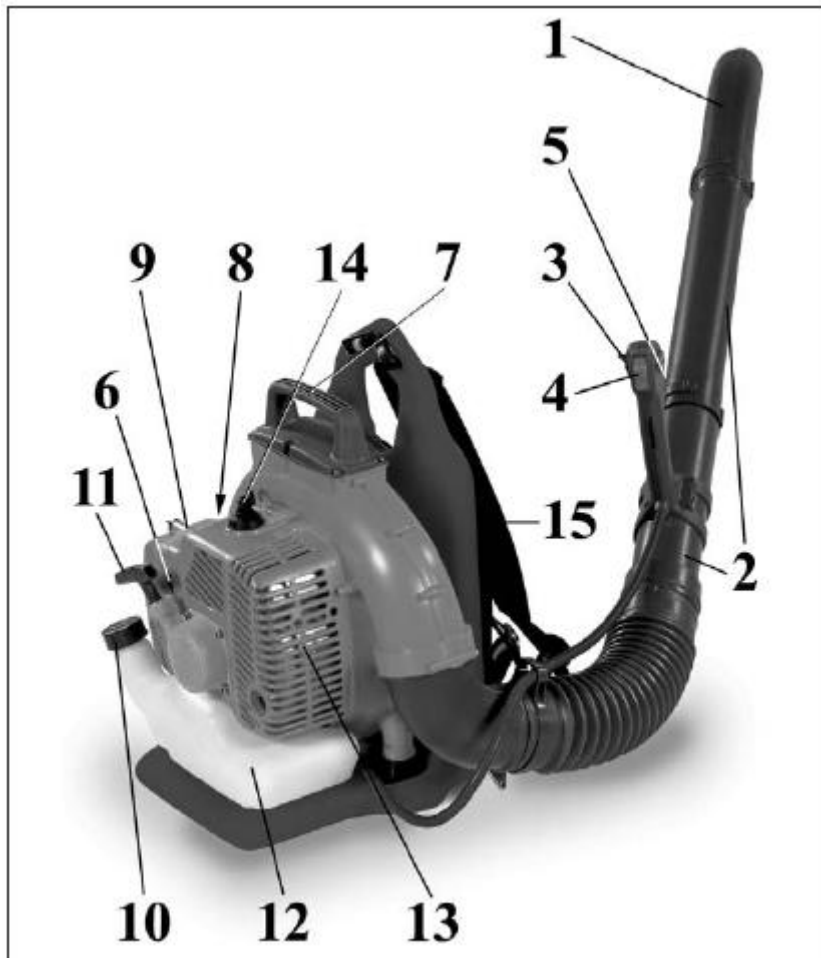

ПОЯСНЕННЯ СИМВОЛІВ І ЗАХОДИ БЕЗПЕКИ



Перед використанням цієї машини ознайомтеся з інструкцією з експлуатації і техобслуговування.



Надягайте захисні окуляри, каску і навушники.



ОБЕРЕЖНО! Ризик ампутації пальців!

- 1 - Соплова насадка
- 2 - Нагнітальна труба
- 3 – Стопор акселератора
- 4 - вимикач, що Заземлює
- 5 - Важіль акселератора
- 6 - Заливальний пристрій
- 7 - Захисний вимикач

ДЕТАЛІ ПОВІТРОДУВКИ

- 8 - Пусковий важіль
- 9 - Кришка повітряного фільтра
- 10 - Пробка паливного бака
- 11 - Ручка приводу стартера
- 12 - Паливний бак
- 13 - Глушитель
- 14 - Свіча запалювання
- 15 - Плечові ремені

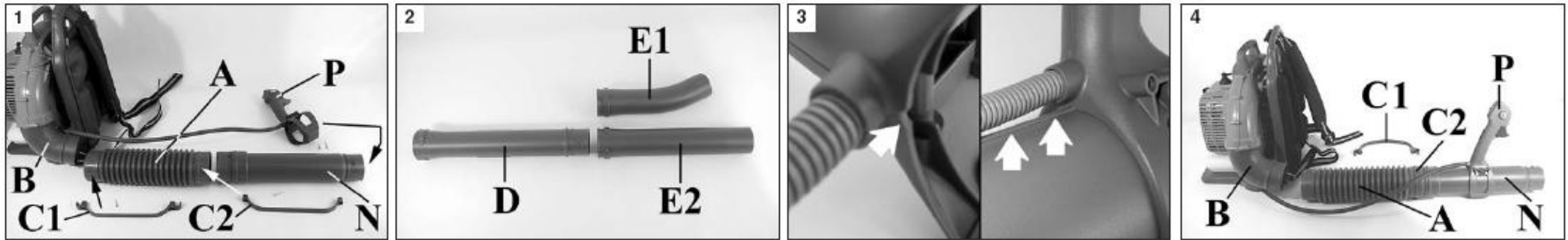

ЗБОРКА

Машина поставляється в стандартному виконанні для застосування у виді повітрорудвки. (Мал. 1-2).

Монтаж труб/рукоятки

1. Монтаж рукоятки: див. мал. 3-4.

2. Надягніть гнучку трубу (А, мал. 1) на випусний патрубок крильчатки (В) і закріпіть її затискачем (С1). Надягніть гнучку трубу (А, мал. 1) на трубу (N) і закріпіть її затискачем (С2). При монтажі зверніть увагу на те, щоб шипи (F, мал. 5) точно ввійшли у відповідні пази гнучкої труби (G). Перш ніж затягти гвинт затиску (С1, мал. 6), вставте кабель акселератора у відповідне гніздо (H).

3. Вставте нагнітальну трубу (D, мал. 2) у сопло (E1) або (E2) так, щоб два пальці (L, мал. 7) увійшли у відповідні канавки (M), а потім закрутіть сопло убік стрілки (2) до упору. На мал. 8 показані труби в зібраному вигляді.

4. Переконайтеся в правильному монтажі сопла (E1, мал. 2), маючи на увазі, що його наконечник повинний бути звернений догори.

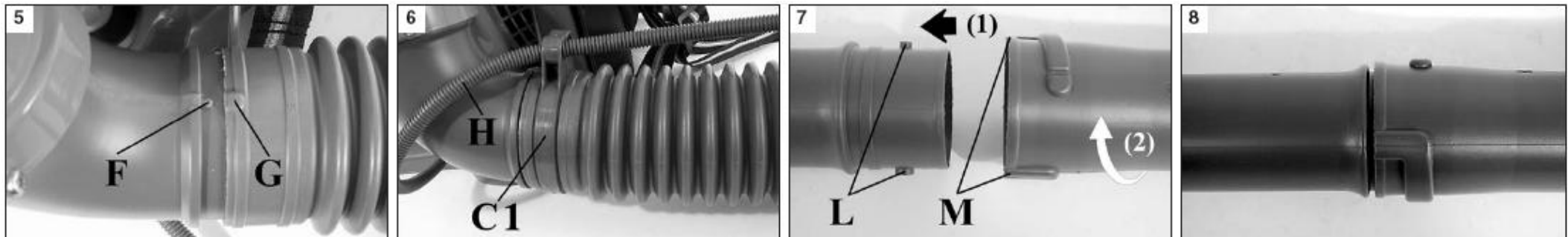

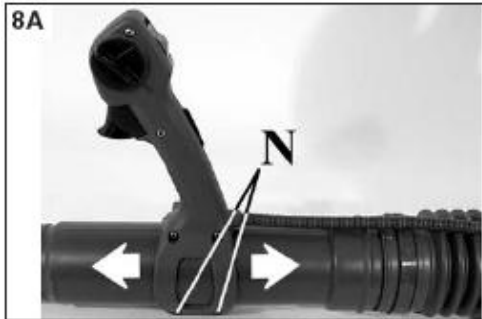

ЗБОРКА

Рукоятка

Положення рукоятки можна регулювати в залежності від вимог оператора в такий спосіб: розгвинтити два гвинти (N, мал. 8А), рухати рукоятку вперед або назад і встановити її в необхідне положення, а потім затягти гвинти (N). Крім того, рукоятку можна повертати праворуч або ліворуч (див. мал. 8В) під час роботи для того, щоб оператору було легше використовувати повітродувку



Бензин	Масило		
	4%-25 : 1	2%-50 : 1	1%-100 : 1
5 l	200 cm ³	100 cm ³	50 cm ³
10 l	400 cm ³	200 cm ³	100 cm ³
25 l	1000 cm ³	500 cm ³	250 cm ³

US			IMPERIAL				
GAS (Gal)	OIL (Fl.Oz)			GAS (Gal)	OIL (Fl.Oz)		
	4%-25:1	2%-50:1	1%-100:1		4%-25:1	2%-50:1	1%-100:1
1	5.12	2.56	1.28	1	6.4	3.2	1.6
2	10.24	5.12	2.56	2	12.8	6.4	3.2
5	25.6	12.8	6.4	5	32	16	8

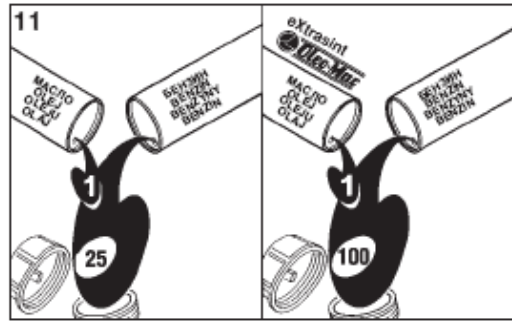
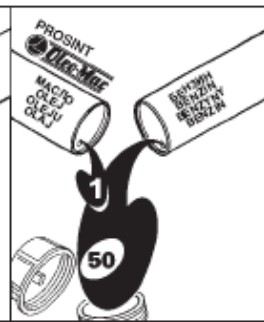
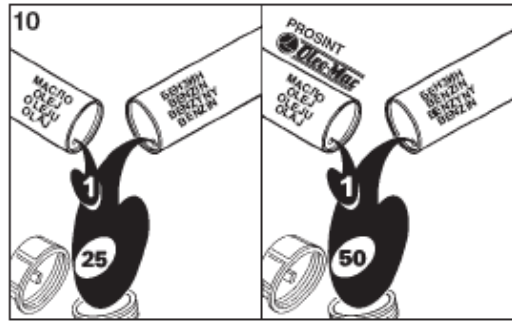

ПУСК

Паливна суміш (Мал. 9-10)

Використовуйте паливо (суміш мастило/бензин) у 4% співвідношенні (25:1).

З мастилом PROSINT Oleo-Mac або використовуйте суміш у 2% співвідношенні (50:1).

З мастилом eXtrasint Oleo-Mac або використовуйте суміш у 1% співвідношенні (100:1).



УВАГА - 2-тактові двигуни мають високу питому потужність, і тому ми рекомендуємо використовувати бензин подвійного очищення, етилований або неетилований, з октановим числом не нижче 90.

- Тримайте бензин, мастило і паливну суміш у спеціально призначених для цього каністрах.
 - При готуванні паливної суміші використовуйте тільки спеціальне мастило, призначене для двотактових двигунів.
 - Перед заправленням збовтайте каністру суміші.
 - Завжди здійснюйте заправлення при виключеному двигуні і подалі від відкритого вогню (мал. 12).
 - Перш ніж відгвинчувати пробку паливного бака, поставте машину на плоску і міцну поверхню так, щоб вона не перекинулася.
- Відкривайте пробку бака з особливою обережністю для того, щоб повільно стравити тиск і уникнути виплеску палива.
- Готуйте тільки необхідну для роботи кількість суміші; не залишайте готову суміш у баці машини або в каністрі на тривалий час.

Суміш варто готувати в кількості, необхідній для кожного разу; не залишайте суміш у баці або в каністрі на тривалий час. Рекомендується використовувати присадку ADDITIX 2000 фірми Етак, код замовлення 001000972, що дозволяє суміші зберігатися протягом року.

ЗАПУСК ДВИГУНА

Переконайтесь в тому, що важіль акселератора (В, мал. 13) правильно працює і стопор акселератора (С) встановлений у положення холостого ходу "min". Заповніть карбюратор, натиснувши кілька разів на кнопку ручного насоса (А, Мал. 13). Встановіть вимикач (А, Мал. 13) у положення "START". Встановіть пусковий важіль (Е, мал. 15) у положення "CLOSE".

Покладіть повітродувку на землю в стійке положення. Міцно утримуючи повітродувку, повільно потягніть пусковий шнур, поки не відчуете опір (Мал. 16). Потім кілька разів смикніть його до запускання двигуна. Коли двигун заведеться, почекайте 5-10 секунд, а потім натисніть важіль акселератора (В, Мал. 13) так, щоб звільнити автоматичний пусковий пристрій. Пусковий важіль (Е, мал. 15) повинен повернутися у початкове положення "OPEN".



УВАГА! - Не використовуйте автоматичний стартер (Е, мал. 15) для запуску вже прогрітого двигуна.

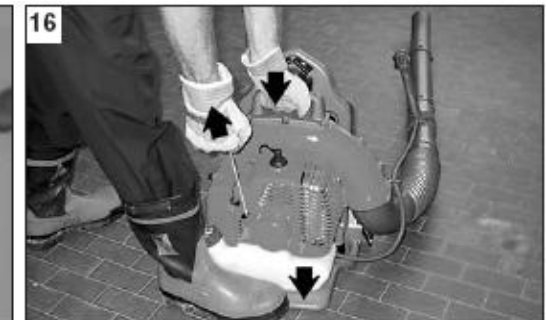
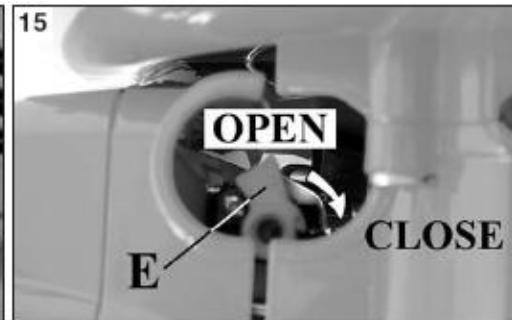
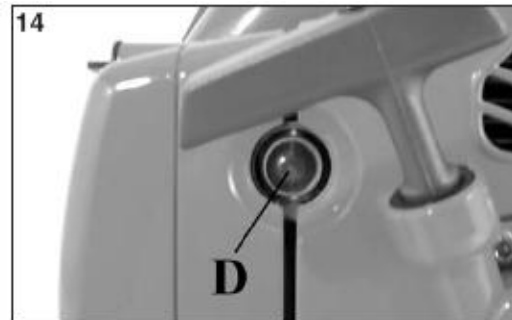
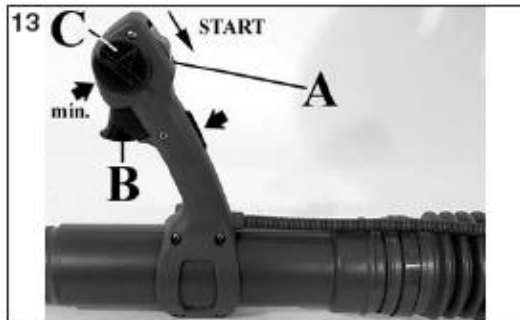

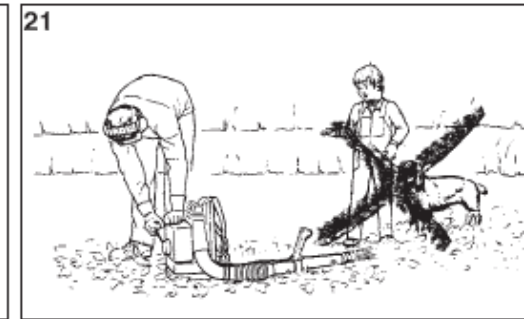
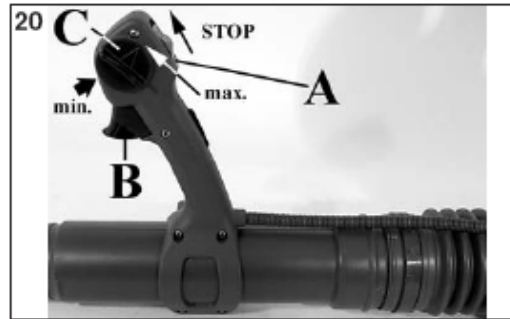
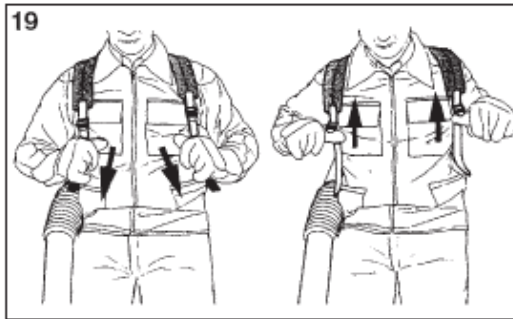

ПРАВИЛА КОРИСТУВАННЯ – ЗУПИНКА ДВИГУНА

ПРАВИЛА КОРИСТУВАННЯ (див. мал. 18)

1. Регулюйте плечові ремені так, щоб легко носити машину (див. мал. 19).
2. Швидкість повітряного потоку на виході з повітродувки регулюється за допомогою акселератора (B, мал. 20). Вибирайте швидкість, найбільш придатну для умов застосування машини. Щоб не тримати акселератор натиснутим протягом всього часу використання машини, можна регулювати двигун на постійне число обертів за допомогою стопора акселератора (C, мал. 20). Зверніть увагу на те, що максимальне число обертів виникає тоді, коли обмежник (C) встановлений у крайньому верхньому положенні.

ОБЛАСТІ ЗАСТОСУВАННЯ МАШИНИ

1. Видалення бруду або скошеної трави з алей, доріжок, парків, автостоянок, альтанок, спортивних площадок тощо.
2. Скупчення скошеної трави, сіна, листя тощо.
3. Швидке висушування мокрих зовнішніх поверхонь, наприклад брукованих проходів або площадок.
4. Видалення бруду з кутів, навколо з'єднань, між плитками підлоги тощо.
5. Видування снігу з алей, доріжок тощо.

⚠ УВАГА - Контролюйте робочу зону: ніколи не направляйте повітряний струмінь у бік людей або тварин (мал. 21-22). Повітродувка може розкидати дрібні предмети з великою швидкістю.

⚠ УВАГА - Ніколи не знімайте решітку (D, мал. 25) при працюючому двигуні. Крильчатка (E) може спричинити серйозні ушкодження рук.

ОБКАТКА ДВИГУНА

Протягом перших 10 годин роботи не довго використовуйте повітродувку на високому числі обертів.

ЗУПИНКА ДВИГУНА

Встановіть важіль акселератора (B, мал. 20) і стопор акселератора (C) у положення холостого ходу "min". Виключіть двигун, переводячи вимикач, що заземлює, (A) у положення "STOP".

⚠ УВАГА - У випадку перевезення повітродувки автотранспортом, прийміть необхідні заходи для запобігання її перекидання й ушкодження, а також витікання паливної суміші.

КАРБЮРАТОР

Перед регулюванням мінімального числа обертів почистіть повітряний фільтр (F, мал. 23) і розігрійте двигун. Регулюючий гвинт холостого ходу (T, мал. 24) налаштований так, щоб швидкість обертання двигуна була 2100 ± 100 об/хв.

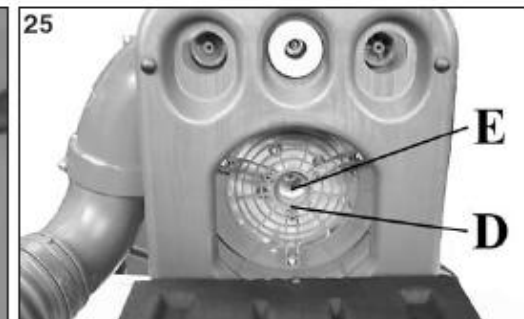
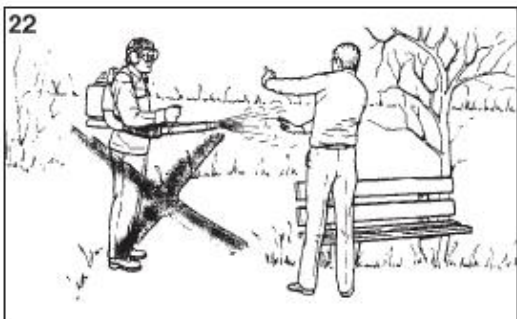

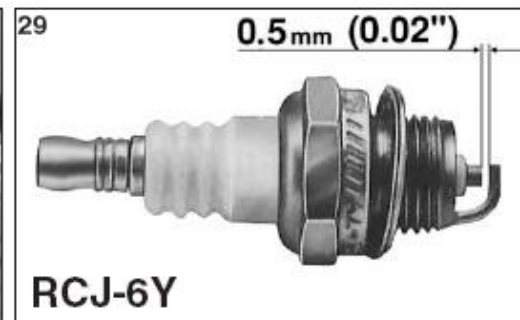
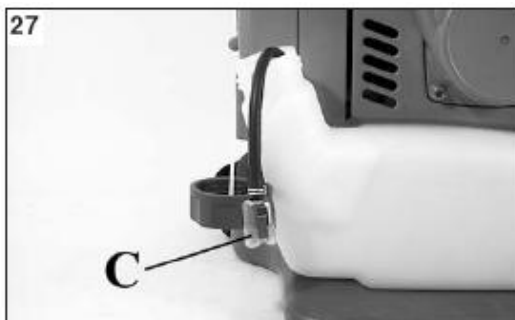

ТЕХНІЧНЕ ОБСЛУГОВУВАННЯ

⚠ УВАГА! - Завжди носіть захисні рукавички при проведенні будь-якої роботи з техобслуговування. Не проводьте техобслуговування при гарячому двигуні.

ПОВІТРЯНИЙ ФІЛЬТР - У випадку значного зменшення потужності двигуна, зніміть кришку (А, мал. 26) і перевірте повітряний фільтр (В). Якщо він засмічений або ушкоджений, замініть його. Перед монтажем нового фільтра, видаліть бруд із внутрішньої сторони кришки і з фільтротримача.

ПАЛИВНИЙ ФІЛЬТР - Періодично перевіряйте стан паливного фільтра (С). Якщо фільтр виявляється занадто брудним, то замініть його (мал. 27).

ДВИГУН - Періодично очищуйте ребра циліндра пензлем або струменем стислого повітря (мал. 28). Відкладення бруду на циліндрі може призвести до серйозних ушкоджень двигуна внаслідок перегріву.

СВІЧА ЗАПАЛЮВАННЯ - Рекомендуємо періодично здійснювати очищення свічі і перевірку іскрового проміжку (мал. 29). Використовуйте свічу моделі Champion RCJ-6Y або іншої моделі з таким же тепловим коефіцієнтом.

ЗАПОБІЖНА РЕШІТКА - Періодично очищуйте запобіжну решітку крильчатки (див. мал. 30) від залишків бруду.

ГЛУШИТЕЛЬ - Щотижня знімайте вогнегасну сітку глушителя й очищуйте її від нагару. Якщо сітка зламана, замініть її (див. мал. 31).

⚠ УВАГА! - Всі роботи з техобслуговування, не описані в цьому посібнику, повинні проводитись в уповноваженій майстерні.
Для забезпечення правильної і тривалої роботи повітродувки пам'ятайте, що замінні частини повинні замінюватись лише **ОРИГІНАЛЬНИМИ ЗАПЧАСТИНАМИ**.



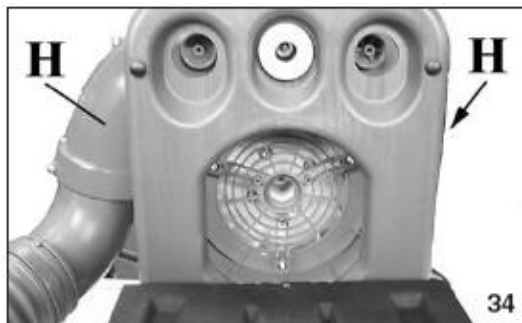

ЗБЕРІГАННЯ

Якщо маєте намір залишити машину в простої на тривалий термін, то виконайте наступні операції:

- Зніміть нагнітальну трубу і соплову насадку.
 - Спорожніть і почистіть паливний бак у добре провітрюваному місці.
 - Спорожніть карбюратор у такий спосіб: запустіть двигун і залишіть його в дії до самостійної зупинки (необхідно випустити наявну в карбюраторі паливну суміш для того, щоб запобігти ушкодженню діафрагм).
 - Ретельно видаліть залишки матеріалу і бруд із внутрішньої поверхні равлика (Н, мал. 34), а також з лопастей крильчатки (F, мал. 35), отворів запобіжної решітки (мал. 36), повітряного фільтра (В, мал. 37), ребер циліндра (мал. 38) і труб.
- Ця операція особливо важлива в тому випадку, якщо машина використовується у виді аспіратора.
- Зніміть свічу запалювання та влийте невелику кількість мастила в циліндр (мал. 39).
 - Потягнув пусковий шнур кілька разів (мал. 40), прокрутіть вал двигуна для того, щоб розподілити мастило всередині циліндра, а потім повторно встановіть свічу запалювання на місце.
 - Зберігайте машину в сухому місці, подалі від джерел тепла і, по можливості, не на ґрунті.



PROSINT



001000514

001000513



ADDITIX 2000



p.n. 001000972

Для вашої безпеки



р.н. 001000939А



Size M p.n. 001000965
Size L p.n. 001000966
Size XL p.n. 001000967
Size XXL p.n. 001000968



Size S/M p.n. 001000882
Size L/XL p.n. 001000883



р.н. 001000835



р.н. 001000940А



Size M p.n. 001000931
Size L p.n. 001000932
Size XL p.n. 001000933
Size XXL p.n. 001000934



р.н. 001000971



р.н. 001000941



р.н. 001000848



р.н. 001000942

ТЕХНІЧНІ ХАРАКТЕРИСТИКИ		
Об'єм циліндра	cm ³	61,3
Двигун		Двотактний ЕМАК
Потужність	kW	3,3
Макс. число обертів двигуна	min ⁻¹	7400±200
Мін. число обертів двигуна	min ⁻¹	2100±100
Об'єм паливного бака	cm ³	2300
Електро запалювання		Так
Автоматичний стартер		Так
Мембранний карбюратор		Так
Вприскувач		Так

ХАРАКТЕРИСТИКИ		
РІВЕНЬ ЗВУКОВОГО ТИСКУ ANSI – B175.2/1990	dB(A)	75
РІВЕНЬ ЗВУКОВОГО ТИСКУ LpA ISO 6081	dB(A)	98
ГАРАНТОВАНИЙ РІВЕНЬ ЗВУКОВОЇ ПОТУЖНОСТІ 2000/14/EC – LwA ISO 3744 – ISO 11094	dB(A)	111
РІВЕНЬ ВІБРАЦІЇ ISO 5349	m/s ²	<2.5
ОБ'ЄМНА ПРОДУКТИВНІСТЬ ПОВІТРОДУВКИ	m ³ /h	1200
ВАГА	kg	9.4
ГАБАРИТНІ РОЗМІРИ	mm	320x430x450
МАКС. ШВИДКІСТЬ ПОВІТРЯНОГО ПОТОКА	m/s	90

ГАРАНТІЙНИЙ СЕРТИФІКАТ

Даний виріб розроблено і вироблено відповідно до найсучасніших технологій. Фірма-виробник дає гарантію на нього на термін двадцять чотири (24) місяці з дня придбання у випадку його використання в особистих цілях/в якості хобі. Гарантія обмежується шістьма (6) місяцями у випадку його професійної експлуатації і трьома (3) місяцями у випадку здачі його напрокат.

Загальні гарантійні умови

- 1) Гарантійний термін устанолюється, починаючи з моменту придбання даного виробу. Компанія через свою торговельну мережу і мережу центрів технічної підтримки забезпечує безкоштовну заміну деталей, що мають дефекти вихідних матеріалів, виготовлення або зборки. Договір гарантії не впливає на права покупця, забезпечувані законодавством у відношенні наслідків дефектів або браку проданого виробу.
- 2) Технічний персонал фірми виконає гарантійні роботи максимально швидко в межах часу, обумовлених організаційними вимогами.
- 3) Для одержання гарантійного обслуговування необхідно пред'явити уповноваженим представникам цілком заповнений нижченаведений гарантійний талон з печаткою дилера, а також чек, що підтверджує дату покупки.
- 4) Виріб не підлягає гарантійному обслуговуванню:
 - при очевидній відсутності обслуговування виробу;
 - у випадку порушення умов експлуатації виробу або порушення конструкції;
 - використання неналежного палива або змащення;
 - використання запчастин або приналежностей, що не є фірмовими;
 - якщо ремонт виробу робився самостійно або в неавторизованій майстерні.
- 5) Фірма-виробник не надає гарантії на вузли, що швидко зношуються і видаткові матеріали.
- 6) Гарантія не містить у собі операції по вдосконаленню або поліпшенню виробу.
- 7) Гарантія не містить у собі операції по запуску і техобслуговуванню, зроблені в період гарантійного терміну.
- 8) Претензії щодо ушкоджень, заподіяних при транспортуванні, повинні негайно пред'являтися транспортувальнику, інакше умови гарантії будуть вважатися порушеними.
- 9) Для двигунів інших марок (Briggs & Stratton, Tecumseh, Kawasaki і т.д.), встановлених на наших виробках, зберігається гарантія їхніх виробників.
- 10) Гарантія не покриває прямий або непрямий збиток, що може бути заподіяний людям або їх власності, внаслідок несправності виробу або його вимушеного простою.

Модель	Дата	Модель	Дата
_____	_____	_____	_____
Серійний номер	Продавець	Серійний номер	Продавець
_____	_____	_____	_____
Покупець	_____	Покупець	_____
_____	_____	_____	_____
_____	_____	_____	_____
_____	_____	_____	_____

Не надсилати окремо! Додати до заяви на надання гарантійної технічної допомоги



ОБЕРЕЖНО!!!



РИЗИК УШКОДЖЕННЯ ОРГАНІВ СЛУХУ

**ПРИ НОРМАЛЬНИХ РОБОЧИХ УМОВАХ ОПЕРАТОР ЦІЇ МАШИНИ ЩОДНЯ ПІДДАЄТЬСЯ ВПЛИВУ РІВНЯ ШУМУ,
РІВНОГО АБО БІЛЬШОГО 85 ДБ(А)**

УВАГА! - Ця інструкція повинна супроводжувати виріб під час усього терміну його служби.



EMAK s.p.a. - Member of the YAMA group
42011 BAGNOLO IN PIANO (REGGIO EMILIA) ITALY
TEL. 0522 956611 - TELEFAX 0522 951355
EMAIL service@emak.it INTERNET <http://www.emak.it>

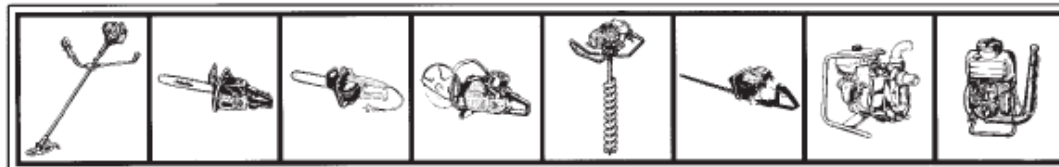

ОФИЦИАЛЬНЫЙ ДИЛЕР В УКРАИНЕ:

storgom.ua

ГРАФИК РАБОТЫ:

Пн. – Пт.: с 8:30 по 18:30

Сб.: с 09:00 по 16:00

Вс.: с 10:00 по 16:00

КОНТАКТЫ:

+38 (044) 360-46-77

+38 (066) 77-395-77

+38 (097) 77-236-77

+38 (093) 360-46-77

Детальное описание товара: <https://storgom.ua/product/vozduhoduivka-oleo-mac-by-162.html>

Другие товары: <https://storgom.ua/sadovye-pylesosy.html>