



WWW.SERVICE.BUDPOSTACH.UA



ПІДНЕСІТЬ КАМЕРУ СМАРТФОНА, ВІДСКАНУЙТЕ ДАНІ QR-КОДУ ТА ЗАПОВНІТЬ РЕЄСТРАЦІЙНУ ФОРМУ

ПОДОВЖЕННЯ ГАРАНТІЙНОГО ТЕРМІНУ

При реєстрації інструменту, протягом 4 тижнів після продажу, FORTE надає збільшену гарантію 3 роки, починаючи з дати продажу кінцевому користувачу / покупцеві.

Реєстрація здійснюється по телефону гарячої лінії 0800200222 або самостійно за адресою: www.service.budpostach.ua.

ПОТУЖНІСТЬ
550
Вт



БУДУЄМО МАЙБУТНЄ
FORTE[®]
POWER TOOLS

ЕЛЕКТРОТОЧИЛО BG 2055

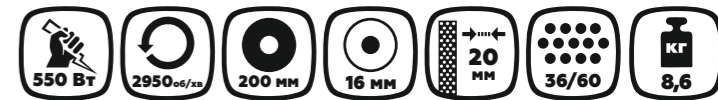

ІНСТРУКЦІЯ КОРИСТУВАЧА



ТОВАР СЕРТИФІКОВАНО. ІМПОРТЕР: ПП «БУДПОСТАЧ», УКРАЇНА, М. КИЇВ, ВУЛ. МАГНІТОГОРСЬКА, 1, КИМ. 208. ПРЕТЕНЗІЇ ВІД СПОЖИВАЧІВ ПРИЙМАЄ, ПРОВІДИТЬ РЕМОНТ ТА ТЕХНІЧНЕ ОБСЛУГОВУВАННЯ ПП «БУДПОСТАЧ». ВИКОРИСТОВУВАТИ ТОВАР ЗА ПРИЗНАЧЕННЯМ. ГАРАНТІЙНИЙ ТЕРМІН ЕКСПЛУАТАЦІЇ: 3 РОКИ. ЗБЕРІГАТИ В СУХОМУ МІСЦІ ПРИ ТЕМПЕРАТУРІ: -10 +50 С. КРАЇНА ПОХОДЖЕННЯ: КНР. ДЕТАЛЬНУ ІНФОРМАЦІЮ ЩОДО ПРИЗНАЧЕННЯ ТОВАРУ ТА УМОВ ВИКОРИСТАННЯ ДИВІТЬСЯ В ІНСТРУКЦІЇ. ТЕРМІН ЗБЕРІГАННЯ НЕОБМЕЖЕНИЙ. НЕ МІСТИТЬ ШКІДЛИВИХ РЕЧОВИН. ДАТА ВИГОТОВЛЕННЯ: 2019 РІК.



ЕЛЕКТРОТОЧИЛО BG 2055

ЗМІСТ ІНСТРУКЦІЇ

ВСТУП	2 стор.
ТЕХНІЧНІ ХАРАКТЕРИСТИКИ	3 стор.
ПІДГОТОВКА ДО РОБОТИ	4-5 стор.
ПРАКТИЧНІ ПОРАДИ	6 стор.
ПРАВИЛА БЕЗПЕКИ	7 стор.
ДЕТАЛЮВАННЯ	8-9 стор.
ДЛЯ НОТАТОК	10 стор.
ГАРАНТІЙНИЙ ТАЛОН	



Шановний користувач!

Висловлюємо Вам вдячність за вибір і придбання виробу, що відрізняється високою надійністю та ефективністю в роботі. Ми впевнені, що наш виріб буде надійно служити Вам протягом багатьох років.

Будь ласка, зверніть Вашу увагу на те, що ефективна і безпечна робота, також належне технічне обслуговування можливо тільки після уважного вивчення Вами цього посібника.

При покупці рекомендуємо Вам перевірити комплектність поставки і відсутність можливих пошкоджень, що виникли при транспортуванні або зберіганні на складі продавця. При цьому зображені, описані або рекомендовані в цьому посібнику власності не в обов'язковому порядку можуть входити в комплект поставки. Перевірте також наявність гарантійного талона, що дає право на безкоштовне усунення заводських дефектів в період гарантійного терміну. На талоні має бути присутня дата продажу, штамп магазину і розбірливий підпис продавця.

- Уважно прочитайте цей посібник і дотримуйтесь його вказівок. Використовуйте цей посібник для ознайомлення з заточним верстатом (далі в тексті можуть бути використані технічні назви - верстат, точило, виріб, станок, інструмент), його правильним використанням та вимогами безпеки.
- Зберігайте цей посібник у надійному місці.

ОБЛАСТЬ ЗАСТОСУВАННЯ

- Заточний станок призначений для заточування побутових ріжучих інструментів (ножів, ножиць, зубил і т.п.), а також шліфування різних металевих заготовок.
- Режим роботи: повторно-короткочасний; експлуатація під контролем користувача. Теплове навантаження має бути не більше 60% робочого часу (6 хвилин роботи повинні чергуватися 4 хвилинами перерви).

Увага! Інструмент не призначений для професійного використання!



Виробник залишає за собою право зміни зовнішнього вигляду, кольору, комплектації, а також вносити конструктивні зміни, що не впливають на якість та властивості виробу без попереднього узгодження з покупцем.

ТЕХНІЧНІ ХАРАКТЕРИСТИКИ - BG 1545

Напруга	230 в ~ 50 гц
Споживана потужність	550 Вт
Кількість обертів	2950 об/хв
Точильний круг	200 мм x 20 мм
Посадковий отвір	16 мм
Зернистість	36/60
Вага	8,6 кг

ОПИС КОМПОНЕНТІВ:

1. Два типу зернистості диска
2. Регульоване скло
3. Упорний куток
4. Гумові опори
5. Пилозахисний вимикач
6. Захисний кожух
7. Мережевий кабель
8. Тримач захисного скла
9. Фіксатор упору
10. Двигун

КОМПЛЕКТАЦІЯ:

2 комплекта опори для обробки деталей
2 захисних комплекта від іскер
гвинти для кріплення
Інструкція з гарантійним талоном



мал. 1

ЗАГАЛЬНІ ПРАВИЛА БЕЗПЕКИ

- Прочитайте, будь ласка, уважно правила безпеки і дотримуйтесь викладених в них вказівок. Не дотримання наведених нижче правил може призвести до серйозних травм, отриманих в результаті механічної дії ріжучого інструменту, ураження електричним струмом або пожеж.
- З міркувань безпеки діти до 18-ти років, також люди, які не ознайомилися з даними правилами, не повинні користуватися інструментом.
- Використовуйте інструмент тільки за його прямим призначенням, зазначеному в керівництві користувача.
- Інструмент не призначений для використання особами (включаючи дітей) зі зниженими фізичними, чуттєвими або розумовими здібностями або при відсутності у них досвіду або знань, якщо вони не знаходяться під контролем або НЕ проінструктовані про використання приладу особою, відповідальною за їх безпеку.
- Діти повинні перебувати під контролем для недопущення гри з інструментом.
- Якщо Ви не маєте навичок в роботі з інструментом, наполегливо рекомендується попередньо проконсультуватися у фахівця або досвідченого користувача.

Робоче місце

Пам'ятайте! Ви несете відповідальність за безпеку на робочому місці!

- Утримуйте робоче місце в чистоті і порядку. Безлад на робочому місці може стати причиною отримання травми.
- Ознайомтеся з навколишнім оточенням навколо робочого місця. Перевірте наявність можливих небезпек, які можуть бути не чутні через шум механізмів.
- Не використовуйте інструмент в сирих місцях, в середовищі водяних випарів, поблизу місць зберігання горючих рідин і газів.
- Слідкуйте, щоб поблизу не було людей (особливо дітей) і тварин. Вони можуть стати жертвами часток матеріалу, що розлітаються матеріалу під час роботи верстата.
- Працюйте тільки в умовах гарної видимості, або забезпечте робоче місце достатньою освітленістю.
- Дотримуйтеся тиші в загальноприйнятій час для відпочинку.

Візуальний контроль

- Кожного разу перед використанням інструменту зробіть його зовнішній огляд на предмет відсутності пошкоджень (особливо у мережевого шнура і вилки штепсельних з'єднань), надійності кріплення абразивного диска.
- При виявленні пошкоджень ремонтуйте і перевіряйте інструмент тільки в сервісному центрі.

Увага! Забороняється користуватися інструментом, якщо його пристрої управління, захисні і блокувальні пристрої пошкоджені, зношені або видалені!

Електробезпека

Увага! Виключіть можливість раптового увімкнення інструменту. Під час перерви в роботі і після її припинення, перед обслуговуванням, ремонтом і зберіганням інструменту, виймайте штепсель з штепсельної розетки!

- При підключенні до мережі переконайтеся, що вимикач на інструменті знаходиться в положенні «вимкнено».
- Слідкуйте за напругою електричної мережі.
- Використовуйте тільки джерела живлення які відповідають технічним вимогам верстата.

Увага! Напруга електричної мережі нижче 220 В може стати причиною виходу з ладу інструменту!

- Регулярно перевіряйте мережевий шнур на наявність пошкоджень і зносу.
- Інструмент може використовуватися тільки при бездоганному стані мережевого шнура.
- Мережевий шнур може бути замінений тільки в сервісному центрі.

Увага! При пошкодженні або розриві мережевого шнура негайно вийміть його вилку з штепсельної розетки!

- Не використовуйте шнур живлення для витягування його вилки з штепсельної розетки. Щоб не стати на кабель живлення.
- Видаляйте мережевий шнур від зони дії точильного абразивного круга. Захищайте шнур живлення від дії високої температури, нафтопродуктів і гострих кромок.
- Розетка електромережі повинна повністю відповідати місцю підключення кабелю живлення інструменту.
- Наполегливо рекомендується не використовувати різні адаптери (перехідники), а встановити необхідну штепсельну розетку.
- Використовуйте тільки стандартні подовжувачі промислового виготовлення.

- Поперечний перетин подовжувальних кабелів не повинен бути менше, ніж у мережевого шнура інструменту.
- При використанні подовжувача кабелю, намотаного на барабан, витягайте кабель на всю довжину.
- При роботі на відкритому повітрі електричні штепсельні з'єднання кабелів повинні мати бризкозахищене виконання. При необхідності проконсультуйтеся у фахівця-електрика.

Подвійна ізоляція

- Верстат має подвійну ізоляцію. Це означає, що всі зовнішні металеві частини електрично ізольовані від струмоведучих частин.
- Це виконано за рахунок розміщення додаткової ізоляції між електричними і механічними частинами.

Увага! Подвійна ізоляція не замінює звичайних запобіжних заходів, необхідних при роботі з цим інструментом. Ця ізоляційна система служить додатковим захистом від травм, що виникають в результаті можливого пошкодження електричної ізоляції всередині інструменту

ЗАХОДИ БЕЗПЕКИ ПРИ ЕКСПЛУАТАЦІЇ

- Під час роботи не носіть просторий одяг, прикраси і т.д., укрийте довге волосся, оскільки все це може бути захоплено рухомими частинами інструменту. Одягайте міцне, не ковзаюче взуття, міцні штани, захисні рукавички, захисні окуляри (звичайні окуляри не є захисними) або захисну маску, респіратор (при роботі утворюється пил), захисні навушники (при підвищеному рівні шуму), захисний шолом (в разі відповідної небезпеки).
 - Слідкуйте, щоб при включенні інструменту в ньому (на ньому) не залишалося ніяких інструментів, ключів і т.д.
 - Уникайте ненавмисного пуску. Перед підключенням інструменту до мережі електроживлення змінного струму приведіть пускову кнопку у вимкнений стан.
- Увага! Чекайте повної зупинки рухомих по інерції частин інструменту після його виключення, не намагайтеся зупинити їх руками!**
- Не перевантажуйте інструмент, він працює надійно і безпечно тільки при дотриманні параметрів, зазначених в його технічних характеристиках. Працюйте з перервами, щоб не допустити перегріву.
 - Слідкуйте, щоб вентиляційні отвори (прорізи) в корпусі електродвигуна завжди були відкритими і чистими.

Увага! Працюйте зібрано і відповідально! Не використовуйте інструмент, якщо Ви втомилися, так само якщо перебуваєте під впливом алкоголю або знижуючих реакцію лікарських та інших засобів!

Під час роботи вибирайте зручне, стійке, постійно контрольоване Вами положення.

Оберігайте частини Вашого тіла, в першу чергу пальці, від можливих контактів з рухомими частинами інструменту.

Увага! Не дозволяйте електродвигуну уповільнюватись під навантаженням! У разі зупинки електродвигуна при заклинювання інструменту, негайно вимкніть інструмент!

При раптовому відключенні електромережі негайно приведіть пускову кнопку у вимкнений стан, це виключить непередбачені дії інструменту при відновленні електроживлення.

- При кожній перерві в роботі, вимикайте інструмент і виймайте штепсель з штепсельної розетки.
- Не залишайте інструмент без нагляду на робочому місці. При роботі на відкритому повітрі не залишайте інструмент під дощем.
- При сильному запиленні робочого місця забезпечте його достатньою вентиляцією.

ЗАХОДИ БЕЗПЕКИ ПРИ ОБСЛУГОВУВАННІ, РЕМОНТІ, ЗБЕРІГАННІ

Увага! Перед будь-якими видами обслуговування і ремонту, також перед зберіганням інструменту, виймайте штепсель з штепсельної розетки!

- Слідкуйте за чистотою інструменту, відразу після закінчення роботи очищайте за допомогою м'якої тканини його корпус і елементи управління від стружки, тирси, пилу і грязьових відкладень. При цьому не використовуйте тверді предмети і агресивні засоби для чищення, не мийте інструмент під проточною водою.
- При зміні шліфувального диска дотримуйтеся також вказівками інструкцій щодо їх експлуатації. Використовуйте тільки оригінальний інструмент і приналежності. Не використовуйте пошкоджений або не придатний за своїми розмірами і посадкового місця шліфувальний інструмент.
- При частому використанні інструменту, стежте за станом графітових щіток електродвигуна (брудні і зношені графітові щітки викликають сильне іскріння і зниження потужності електродвигуна)
- Перевірку і ремонт верстата проводите тільки в сервісному центрі.
- Якщо інструмент довго перебував на холоді, перед використанням в приміщенні дайте йому нагрітись до кімнатної температури.
- Зберігайте інструмент в чистому, сухому і недоступному для дітей місці.

ДОДАТКОВІ РЕКОМЕНДАЦІЇ З БЕЗПЕКИ ЗАСТОСУВАННЯ

- Кожного разу, перед початком роботи, перевіряйте, чи вільно обертається шліфувальний диск.
- Не намагайтеся ремонтувати інструмент самостійно, а відразу ж звертайтеся в сервісний центр
- Перед тим, як включити верстат, переконайтеся в тому, що диск не стикається з оброблюваною деталлю.
- Не використовуйте в роботі верстат, якщо захисні щітки, кожухи відсутні або встановлені неправильно.
- Використовуйте верстат тільки при опущеному захисному екрані.

Увага! Шліфувальні диски продовжують обертатися за інерцією деякий час після зупинки інструмента.

- Бережіть шліфувальні або точильні диски від ударів, струсів, контакту з оливою.
- Не допускається використання пошкоджених, тріснутих або деформованих шліфувальних або точильних кругів.
- Замінюйте точильні або шліфувальні диски, як тільки знос перевищить 40 мм.
- Зношений шліфувальний або точильний диск завжди замінюйте новим.
- Завжди дотримуйтеся інструкцій при заміні шліфувальних або точильних дисків.
- Перед установкою нового шліфувального або точильного кола, його необхідно перевірити на наявність тріщин, легко вдаривши по ньому. Виданий при цьому звук повинен бути дзвінким і чистим. Якщо звук глухий, то диск пошкоджений, і використовувати його не можна.
- Регулярно перевіряйте відцентрованість шліфувальних дисків.
- Якщо диск не відцентрований або не збалансований, то його необхідно замінити.
- Зберігайте шліфувальні і точильні диски в сухому місці.
- Не використовуйте точильні та шліфувальні диски, чия максимальна кутова швидкість нижче частоти обертання верстата.
- Не використовуйте точильні та шліфувальні круги, якщо розміри не відповідають розмірам, зазначеним у технічних характеристиках. Не користуйтеся ніякими перехідниками при установці диска в шпindelь.
- Завжди давайте вставленому новому диску обертатися кілька хвилин на холостому ході перед тим, як почати роботу.
- При обробці металевих деталей виникають іскри. Не допускається наявність займистих матеріалів в безпосередній близькості з інструментом через підвищену небезпеку займання.
- Рекомендується носити захисний фартух під час роботи.

- Після тривалої роботи, зовнішні металеві частини та приладдя можуть сильно нагрітися.
- Не торкайтеся до інструменту або оброблюваної деталі відразу ж після роботи: вони можуть бути дуже гарячими і викликати опік шкіри! Бережіть руки від обертових частин.
- При включенні стійте збоку верстата, а не перед ним.
- Вимикайте верстат завжди, коли Ви не використовуєте цей інструмент, не залишайте без нагляду до того, як ви вимкнули інструмент і вийняли штепсель з розетки.
- Зачекайте, поки диски зупиняться, після чого залиште своє робоче місце.
- Електроінструмент слід використовувати тільки за призначенням. Будь-яке інше застосування, що відрізняється від зазначеного в цьому посібнику, вважається неправильним застосуванням.
- Відповідальність за будь-яке пошкодження або поранення, викликане неправильним вживанням, несе споживач, а не виробник.
- Використовувати верстат допускається тільки при температурі навколишнього середовища від +5°C до +35°C.
- Після включення верстат повинен, принаймні, 30 секунд попрацювати без навантаження.
- Під час роботи використовуйте засоби захисту зору, щоб захиститися від часток, що розлітаються. Носіть спеціальні захисні окуляри або маску.
- Інтенсивний шум під час роботи може пошкодити слух. Користуйтеся засобами захисту слуху (навушники, беруші).
- Прийміть запобіжні заходи проти вдихання пилу. Деякі матеріали можуть містити токсичні компоненти. Носіть захисну маску або респіратор.

Увага! Пил, що утворюється під час роботи, може бути небезпечним для здоров'я. Завжди працюйте в добре вентильованому приміщенні з використанням відповідних засобів захисту від пилу (респіратори, маски) та засобів захисту слуху (навушники, беруші).

ЕКСПЛУАТАЦІЯ

Підготовка до роботи

- Вийміть з коробки всі комплектуючі деталі і вузли.
- Перевірте комплектність і цілісність інструменту.

Збірка і установка

Увага! Перед складанням інструменту, вимкніть верстат від електромережі!

Установка верстата на робочому місці (мал. 2)

- Для більш зручної та безпечної роботи, верстат необхідно надійно закріпити на робочому місці.
- Відзначити на верстаті розташування чотирьох кріпильних отворів верстата.
- Просвердлити отвори, в зазначених точках.
- Помістити верстат на робоче місце, вставити болт з шайбою в кріпильні отвори. Переконайтеся, що кожен болт виступає мінімум на 15 мм (див. мал.2).
- Затягнути кріпильні гайки.

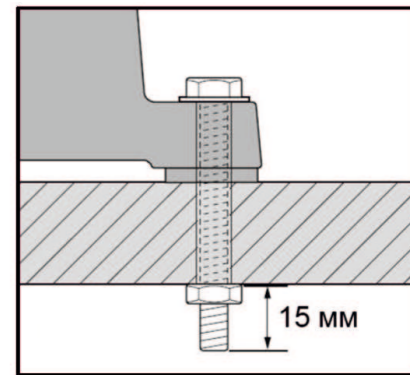

мал. 2

Установка захисного екрану

- Встановіть захисні екрани (2) (див. мал.1) і упори, використовуючи гвинти, що йдуть в комплекті.
- Тримачі захисного скла і саме скло повинні встановлюватися тільки після остаточної установки / заміни шліфувального диска.
- Для установки захисного екрану: Прикріпіть захисне скло (2) (див. мал.1) до виробу з допомогою гвинта. Відрегулюйте висоту захисного скла, злегка послабивши гвинт. При цьому зазор між точильним диском і виробом повинен бути в межах 2 мм. Міцно затягніть гвинт. Відрегулюйте положення скла таким чином, щоб ваше обличчя було максимально захищене.

Регулювання робочого упору

- Упор (3) (див. мал.1) може регулюватися відповідно до необхідного куту шліфування.
- Відпустіть фіксатор упору (8) (див. мал..1).
- Встановити упор в необхідному положенні, максимально наблизивши його до шліфувального диску, але не торкаючись його. Оптимальний зазор близько 2 мм.
- Затягніть фіксатор (8) (див. мал.1).

РОБОТА

Перед включенням верстата:

- Перевірте, що правильно встановлені всі захисні пристосування.
- Перевірте, що станок надійно закріплений на робочому місці.
- Перевірте надійність кріплення всіх вузлів і деталей.
- Використовуйте захисні рукавички та окуляри.

Включення і вимикання

- Підключіть верстат до мережі живлення 220 В / 50 Гц.
- Щоб включити верстат, переведіть клавішу вимикача (5) (див. мал.1) в позицію «ВКЛ» (ON / 1).
- Щоб вимкнути верстат, переведіть клавішу вимикача (5) (див. мал.1) в позицію «ВИКЛ» (OFF / 0).

Використання шліфувального диска

- Після включення станка дайте диску досягти максимальної швидкості обертання, перш ніж почати роботу.
- Працювати дозволяється тільки з опущеним захисним прозорим екраном (2) (див. мал.1) і в захисних окулярах.
- Підводите до шліфувального круга (1) (див. мал..1) заточувати інструмент (деталь) плавно і обережно, уникаючи ударів об диск.
- Повільно рухайте заточувальний інструмент (деталь) горизонтально вперед-назад по шліфувальному диску.
- Вістря ріжучої кромки стикається з шліфувальним кругом на 0,5 -1 мм.
- При шліфуванні прикладайте деталь до передньої поверхні диска, а не до його бічних поверхонь.
- Навантаження бічних поверхонь точильного диска неприпустима і небезпечна.

- Не притискайте сильно заточувальний інструмент до диску
- Робоче навантаження має бути не більше 60% робочого часу (6 хвилин роботи повинні чергуватися приблизно 4 хвилинами перерви).

ПЕРІОДИЧНЕ ОБСЛУГОВУВАННЯ

Заміна / установка шліфувального круга

Увага! Використовуйте тільки ті шліфувальні диски, чий розмір та периферійна швидкість відповідають технічним даним верстата.

Перед установкою нового диска

- Візуально перевірте диск на наявність дефектів.
- Після цього вставте вказівний палець в отвір нового диска, і постукайте по диску легким не металевим предметом (наприклад, рукояткою викрутки).
- Звук, який диск видає, повинен бути тонким і дзвінким.
- Якщо звук глухий, це означає, що диск має внутрішні тріщини і дефекти, які роблять його непридатним і небезпечним для використання. Використання таких дисків категорично заборонено!

Увага! Перевіряйте тільки сухі диски. Вологі диски можуть видавати глухий звук!

Заміна / установка шліфувального круга (мал. 3)

- Від'єднайте шнур від електромережі.
- Відкрутіть гайки фіксації захисного кожуха (1) (див. мал.3).
- Зніміть захисний кожух (2).
- Відкрутіть гайку (3) зі шпинделя (8).
- Зніміть зі шпинделя зовнішній фланець (5), прокладку (6) і диск (7).
- Встановіть на шпиндель (8) новий диск.

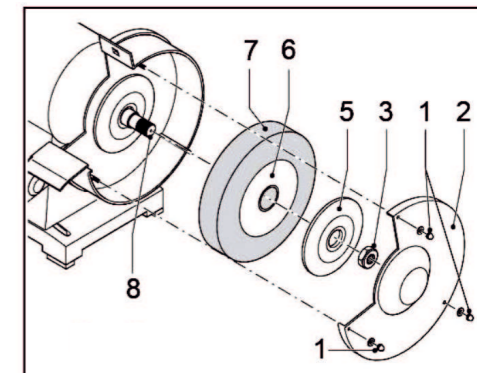

мал. 3

- Встановіть на шпindelі прокладку, зовнішній фланець і надіньте на нього гайку.
- Надійно затягніть гайку (3) Встановіть захисний кожух.
- Прикрутіть назад гайки (1) і міцно затягніть їх.
- Увімкніть верстат і дозвольте диску обертатися без навантаження протягом однієї хвилини, щоб переконатися, що коло добре збалансований, і надійно закріплений.

Увага! Допускається використання дисків з різною зернистістю з максимально допустимою частотою обертів більше 3000 об / хв.

Монтаж захисного скла

Захисне скло та упорні кутки упаковані окремо, їх потрібно додатково монтувати. Мал.4 показує монтаж до правої сторони шліфмашини. Монтаж до лівої сторони виконується дзеркально.

Упорні кутки і регулююче захисне скло повинні бути встановлені таким чином, щоб отвір між шліфувальним диском і упорним кутком або між шліфувальним диском і регулюючим захисним склом був не більше 2 мм.

1. Шліфувальний диск
2. Упорний куток
3. Тримач захисного скла

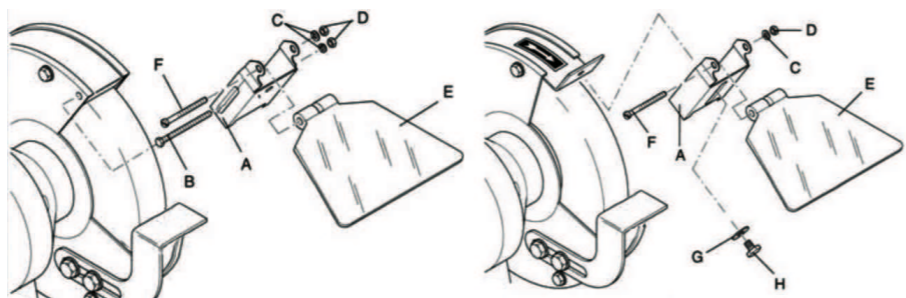

- A- тримач захисного скла
- B- шестигранний гвинт М 4x55
- C- пружинне кільце
- D- шестигранна гайка М4
- E- захисне скло
- F- гвинт із шлицевою голівкою
- G- шайба
- H- шестигранний гвинт М5x20

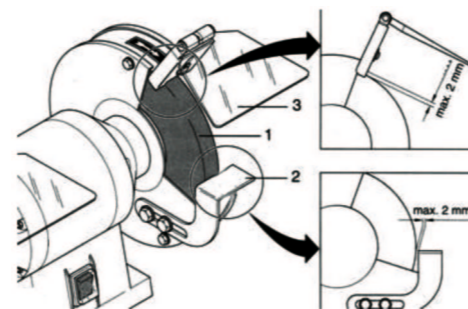

мал. 4

ТЕХНІЧНЕ ОБСЛУГОВУВАННЯ

- Заточний станок створений в розрахунку на службу протягом тривалого часу при мінімальному обслуговуванні.
- Його надійна робота в великій мірі залежить від дотримання норми навантаження на інструмент, і його регулярного чищення.
- Перед проведенням будь-якої перевірки або обслуговування відключайте верстат від мережі живлення.

ОЧИЩЕННЯ ІНСТРУМЕНТУ

Обов'язково очищайте інструмент по закінченню роботи.

Увага! Засмічення інструменту пилом є головною причиною його виходу з ладу.

Слідкуйте за чистотою інструмента!

- Регулярно протирайте корпус інструменту вологою тканиною.
- Не використовуйте для чищення абразивні матеріали або розчинники.
- Ніколи не використовуйте агресивні хімічні речовини (кислоти і т.п.), які можуть вступити в реакцію з пластиковими частинами корпусу.
- Не допускайте потрапляння всередину інструменту рідини, не занурюйте інструмент або його частини в рідину, не мийте його під проточною водою!
- Регулярно прочищати пилососом на малій потужності вентиляційні отвори в корпусі інструменту.

ПРАВИЛА ТРАНСПОРТУВАННЯ ТА ЗБЕРІГАННЯ

- Інструмент в упаковці виробника можна транспортувати усіма видами критого транспорту при температурі повітря від -10 до +40°C і відносній вологості до 80% (при температурі +25°C).
- При транспортуванні повинні бути виключені будь-які можливі удари і переміщення упаковки з інструментом всередині транспортного засобу.
- Інструмент повинен зберігатися в опалювальному, вентильованому приміщенні, в недоступному для дітей місці, виключаючи попадання прямих сонячних променів, при температурі від +5 до +35°C, і відносній вологості не більше 80% (при температурі +25°C).
- По закінченню терміну служби, інструмент повинен бути утилізований згідно з нормами, правилами і способами, які діють в місці утилізації побутових приладів.

ГАРАНТІЙНІ УМОВИ

Шановний користувачу

1. Вітаємо Вас з покупкою нашого виробу і висловлюємо вдячність за Ваш вибір.
2. Надійна робота даного виробу протягом усього терміну експлуатації - основна мета наших сервісних центрів.
У разі виникнення будь-яких проблем в процесі експлуатації виробу рекомендуємо Вам звертатися тільки в сервісні центри, адреси та телефони яких Ви зможете знайти в Гарантійному талоні або дізнатися в магазині.
3. При купівлі виробу вимагайте перевірки його комплектності та справності в Вашій присутності, інструкцію по експлуатації та заповнений Гарантійний талон російською мовою. При відсутності у Вас правильно заповненого гарантійного талона ми будемо змушені відхилити Ваші претензії щодо якості даного виробу.
4. Щоб уникнути непорозумінь переконливо просимо Вас перед початком роботи з виробом уважно ознайомитися з інструкцією по його експлуатації.
5. Звертаємо Вашу увагу на виключно побутове призначення даного виробу.
6. Правовою основою справжніх гарантійних умов є діюче Законодавство і, зокрема, Закон "Про захист прав споживачів".
7. Гарантійний термін на даний виріб становить 12 місяців і обчислюється з дня продажу через роздрібну торгову мережу. У разі усунення недоліків виробу, гарантійний строк продовжується на період, протягом якого воно не використовувалося.
8. Термін служби виробу - 5 років.
9. Наші гарантійні зобов'язання поширюються тільки на несправності, виявлені протягом гарантійного терміну та обумовлені виробничими факторами.
10. Гарантійні зобов'язання не поширюються на несправності виробу, що виникли в результаті:
 - Недотримання користувачем розпоряджень інструкції з експлуатації виробу.
 - Механічного пошкодження, викликаного зовнішнім ударним або будь-яким іншим впливом.
 - Використання виробу в професійних цілях і обсягах.
 - Застосування виробу не за призначенням.

- Стихійного лиха.
- Неприятливих атмосферних і інших зовнішніх впливів на виріб, таких як дощ, сніг, підвищена вологість, нагрівання, агресивні середовища.
- Використання приладдя, витратних матеріалів та запчастин, які не рекомендовані або не схвалені виробником.
- Проникнення всередину виробу сторонніх предметів, комах, матеріалів або речовин.
- Самостійна спроба заміни деталей інструменту, поза уповноваженого сервісного центру. До безумовних ознак яких відносяться: зірвані гарантійні пломби, заломы на шліцьових частинах кріпильних гвинтів, частин корпусу і т.п.
- На приналежності, запчастини, що вийшли з ладу внаслідок нормального зносу, та витратні матеріали, такі як фільтри, вугільні щітки, і т.п.
- На витратні і ріжучі пристосування: шліфувальні диски, пильні полотна, ножі, ланцюги і т.п. Елементи їх кріплення і натягу.
- На несправності, що виникли в результаті перевантаження, що спричинило вихід з ладу електродвигуна (ротора і статора; згорання ротора або статора з перегоранням ізоляційних втулок), випрямлячів, автоматичних вимикачів або інших вузлів і деталей. До безумовних ознак перевантаження виробу відносяться, зокрема: поява кольорів мінливості, деформація або оплавлення деталей і вузлів виробу, потемніння або обвуглювання ізоляції проводів під впливом високої температури.
- На несправності, що виникли в результаті недотримання правил обслуговування інструменту, його забрудненням, несвоєчасної очистки; блокування вузлів і механізмів, викликані проникненням всередину виробу сторонніх предметів, комах, матеріалів або речовин.

Виробник зобов'язується протягом гарантійного терміну експлуатації безкоштовно виправляти дефекти продукції або замінювати її, якщо дефекти не виникли внаслідок порушення покупцем правил користування продукцією або її зберігання. Гарантійний ремонт інструменту проводиться виробником за пред'явленням гарантійного талона, а після гарантійний - в спеціалізованих ремонтних майстернях. Виробник не приймає претензії на некомплектність і механічні пошкодження інструменту після його продажу.

ДЕТАЛЮВАННЯ

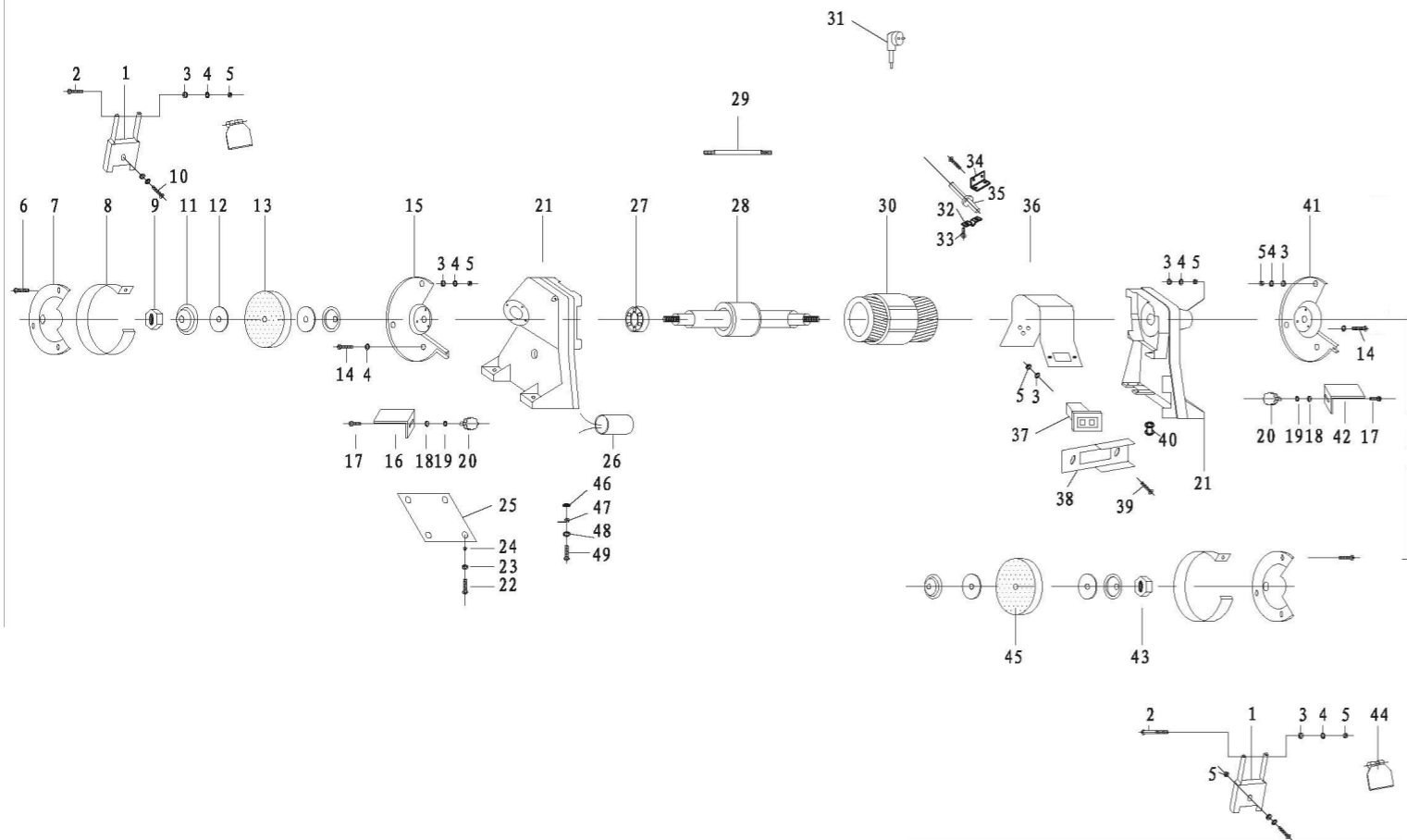

ДЕТАЛЮВАННЯ

- | | |
|-------------------------------|------------------------------|
| 1-Тримач захисного скла-2 | 26-Конденсатор-1 |
| 2-Болт-2 | 27-Підшипник-2 |
| 3-Шайба-18 | 28-Ротор-1 |
| 4-Шайба-20 | 29-Болт-4 |
| 5-Гвинт-12 | 30-Статор-1 |
| 6-Болт-6 | 31-Кабель-1 |
| 7-Лівий зовнішній кожух-2 | 32-Тримач кабеля-1 |
| 8-Скоба-1 | 33-Гвинт-4 |
| 9-Гайка-2 | 34-Кронштейн-1 |
| 10-Болт-2 | 35-Захист кабеля-1 |
| 11-Фланець-4 | 36-Корпус середній-1 |
| 12-Паспортна табличка диска-2 | 37-Вимикач-1 |
| 13-Диск точильний-1 | 38-Панель-1 |
| 14-Болт-6 | 39-Болт-2 |
| 15-Лівий внутрішній кожух-1 | 40-Адаптер кабеля-1 |
| 16-Лівий упорний куток-2 | 41-Правий внутрішній кожух-1 |
| 17-Гвинт-2 | 42-Правий упорний куток-1 |
| 18-Шайба-2 | 43-Гайка-1 |
| 19-Шайба-2 | 44-Скло захисне-2 |
| 20-Ручка-гайка-2 | 45-Диск точильний-1 |
| 21-Корпус-2 | 46-Шайба-1 |
| 22-Болт-4 | 47-Клема заземлення-1 |
| 23-Шайба-4 | 48-Шайба-1 |
| 24-Ніжка гумова-4 | 49-Гвинт-1 |
| 25-Плита опорна-1 | |

ПОШУК І УСУНЕННЯ ПОРУШЕНЬ

Проблема	Можлива причина	Виправлення
Не запускається двигун.	1- Верстат не включений в розетку. 2- Вимикач не перебуває у положенні ВКЛЮЧЕНО. 3- Мережевий шнур порізаний або перетерся. 4- Несправний штепсель на шнурі.	1- Вставте вилку в розетку. 2- Переведіть вимикач в положення ВКЛЮЧЕНО. 3- Зверніться в сервіс-центр для заміни електричного кабелю живлення. 4- Зверніться в сервіс-центр для заміни електричного кабелю живлення.
Двигун не розвиває повну потужність.	1- Низька напруга на лінії. 2- Несправний двигун або конденсатор.	1- Перевірте правильність напруги силової лінії. 2- Зверніться в сервіс-центр.
Двигун перегрівається.	1- Перевантаження двигуна. 2- Погана вентиляція двигуна. 3- Несправність конденсатора.	1- Знизьте навантаження на двигун; не натискайте на шліфувальний диск так сильно. 2- Вимкніть прилад з розетки і очистіть зону навколо двигуна; очистіть вентиляцію в корпусі; забезпечте кращу циркуляцію повітря. 3- Зверніться в сервіс-центр.
Двигун зупиняється або сповільнюється.	1- Перевантаження двигуна. 2- Низька напруга на лінії. 3- Погане з'єднання мережевого шнура і лини живлення. 4- Несправність в двигуні.	1- Знизьте навантаження на двигун; не натискайте на шліфувальний диск так сильно. 2- Перевірте правильність напруги силової лінії. 3- Перевірте з'єднання. 4- Зверніться в сервіс-центр.
Часте перегорання запобіжника.	1- Перевантаження двигуна. 2- Перевантаження електричного кола.	1- Знизьте навантаження на двигун; не натискайте на шліфувальний диск так сильно. 2- Занадто багато електричних приладів в одному ланцюгу.

ДЛЯ НОТАТОК

УВАГА! Відривний талон вирізається тільки гарантійним сервісним центром, при цьому вимагайте заповнення даних про ремонт у гарантійному талоні.

УВАГА! Відривний талон вирізається тільки гарантійним сервісним центром, при цьому вимагайте заповнення даних про ремонт у гарантійному талоні.

УВАГА! Відривний талон вирізається тільки гарантійним сервісним центром, при цьому вимагайте заповнення даних про ремонт у гарантійному талоні.

Виконані роботи підтверджую

Виконані роботи підтверджую

Виконані роботи підтверджую

(підпис клієнта)

(підпис клієнта)

(підпис клієнта)

АДРЕСИ СЕРВІСНИХ ЦЕНТРІВ «FORTE»

Одеса

050-419-43-07
odessa@budpostach.com.ua
вул. Новомосковська дороба
(В'ячеслава Кириліова), 3

Прилуки

095-287-89-37 сервіс
(095)284-69-02 одіс
Priluki@budpostach.com.ua
вул. Кілецька, 140Г/2

Суми

050-380-43-40
Sumy.service@budpostach.com.ua
вул. Прокорєва 19, од. 3

Херсон

095-274-69-41
(0552) 42-39-70
kherson.service@budpostach.com.ua
вул. Потапова, 27

Чернівці

095-281-20-52
(0372)59-68-02-тел/факс
chernivtsi.service@budpostach.com.ua
вул. Жесмінна, 3а

Олександрія

095-281-52-04
Alexandria@budpostach.com.ua
вул. Кіровоградське шосе, 157

Рівне

050-357-40-93
Rivno@budpostach.com.ua
вул. Курчатова, 34, од.108

Тернопіль

050-407-30-87
teropol@budpostach.com.ua
вул. Бродівська, 44

Хмельницький

099-205-11-26
Khmelnitskiy.service@budpostach.com.ua
вул. Прибузька, 58

Чортків

050-369-73-03
Chortkov@budpostach.com.ua
вул. Кн. В. Великого, 31

Охтирка

050-473-85-36
ahytirka@budpostach.com.ua
пров. Миру, 2

Сарни

050-462-27-50
Sarny@budpostach.com.ua
вул. Героїв Берестечка, 3

Ужгород

050-359-85-76 / 050-387-49-38
(0312)66-12-80
uzhgorod@budpostach.com.ua
вул. Краснодонців, 1

Хуст

050-40-37-347
khust@budpostach.com.ua
вул. Гімпазєва, 37

Шепетівка

050-335-27-77(сепак)
050-312-50-00(одіс)
shepetivka@budpostach.com.ua
вул. Лазо, 25/1

Павлоград

050-335-61-15
pavlograd@budpostach.com.ua
вул.Дніпровська, 334/3

Северодонецьк

095-284-04-02
severo.doneck@budpostach.com.ua
вул. Носікова, 4В

Умань

050-317-85-30
uman.service@budpostach.com.ua
вул. Леваневського, 26А

Черкаси

050-383-21-06
cherkassy.service@budpostach.com.ua
вул. 30 років Перемоги, 3/1

Шостка

050-336-61-09
shostka@budpostach.com.ua
вул. Шевченка, 50

Львів

095-283-09-20
lyviv@budpostach.com.ua
вул. Кілецька, 129

Сімпа

050-313/884
smela@budpostach.com.ua
вул. Тараса Шевченка, 77

Харків

050-418-68-92
KharkovBP@budpostach.com.ua
пр-кт Льва Пандау, 147А

Чернівець

050-312-13-04
Chernivogov@budpostach.com.ua
вул. Громадська, 45

Подільськ (Котовськ)

095-474-68-23 / 04862-6-51-23
Kotovsk.service@budpostach.com.ua
вул. Соборна, 216Е

Забов'язання по гарантії виконуються на території України в авторизованих сервісних центрах.

Телефон гарячої лінії 0800200222

Сервісний центр: 044 498 16 89

E-mail: service@budpostach.com.ua

Полтава

050-351-41-69
Poltava.Service@budpostach.com.ua
вул. 9 січня, буд. 1

WWW.SERVICE.BUDPOSTACH.UA



ГАРАНТІЙНИЙ ТАЛОН № 00000001

POWER TOOLS

Найменування виробу та модель _____

Рік випуску _____

Серійний номер _____

Назва торговельної організації _____

Дата продажу _____

Штамп
торговельної
організації

Штамп
імпортера
дилера

Увага! При покупці інструмента вимагайте в продавця перевірки його якості і комплектації, а також правильного заповнення гарантійного талона і наявності печаток у ньому. Усі претензії по зовнішньому вигляду і комплектності пред'являйте продавцеві при прийнятті товару. З усіх питань, пов'язаних з техобслуговуванням звертайтеся а авторизовані сервісні центри, перелік яких наведено на звороті.

Умови гарантії

Гарантійний термін експлуатації виробу складає 12 місяців при наявності товарного або касового чеку (видаткової накладної) з відміткою про дату продажу, а також правильно заповненого Гарантійного талона та підпису Покупця про прийняття ним гарантійних умов. При невиконанні цих умов претензії по якості виробу не приймаються. Протягом гарантійного терміну власник має право на безкоштовний ремонт виробу, якщо він виїшов з ладу через дефекти виготовлення або матеріалів.

При реєстрації інструменту, протягом 4 тижнів після продажу, FORTE надає збільшену гарантію 3 роки, починаючи з дати продажу кінцевому користувачу / покупцеві.

Реєстрація здійснюється по телефону гарячої лінії **0800200222**

або самостійно за адресою: www.service.budpostach.ua.

Після реєстрації ви отримаєте номер гарантійного сертифікату на 3 роки гарантії по СМС або E-mail. **Обов'язково збережіть цей номер або запишіть на гарантійному талоні.**

Гарантійні претензії приймаються в разі наявності правильно заповненого гарантійного талону з печатками та підписом, оригіналу касового чека або видаткової накладної з вказаною датою продажу. В разі пред'явлення претензії зареєстрованого інструменту на 3 річну гарантію, необхідно вказати номер гарантійного сертифікату.

Гарантійні ремонти повинні проводитися тільки в авторизованих сервісних центрах FORTE.



ПІДНЄСІТЬ КАМЕРУ СМАРТФОНА,
ВІДСКАНІТЬ ДАНІ QR-КОДУ
ТА ЗАПОВНІТЬ РЕЄСТРАЦІЙНУ ФОРМУ



Право на гарантійний ремонт втрачається в наступних випадках:

1. Наявність в Гарантійному талоні виправлень, не розбірливих записів, відсутня печатка.
2. Якщо несправності виробу викликані ушкодженнями при транспортуванні, неправильним збереженням, недбалим застосуванням, поганим доглядом.
3. Якщо виріб має надмірне забруднення інструмента, як внутрішнє, так і зовнішнє, іржавий.
4. Має місце неправильної експлуатації (порушення правил Інструкції з експлуатації, включаючи перевантаження і використання не за призначенням).
5. Експлуатація з не призначеною або тупою різальною оснасткою, не призначеними насадками або додатковими пристосуваннями.
6. Якщо виріб піддавався конструктивним змінам не уповноваженими особами ...
7. Коли виріб потрапив в гарантійний ремонт після спроб самостійного ремонту і/або змачення виробу під час гарантійного терміну (сліди розкрипа інструмента, зірвані шліци гвинтів, редукторна голівка встановлена невірно і т.д.).*
8. Якщо експлуатація інструменту після прояви несправності небула зупинена і продовжувалась*
9. Вихід з ладу одночасно статора та ротора.*
10. Пластикові корпуси інструменту, які виийшли з ладу в результаті механічних пошкоджень, перегріву, що спричинило за собою порушення посадочних місць встановлених деталей. Деформацію і сліди затеранія, через надмірне зусилля оператором при роботі.*
11. Вихід з ладу термонагрівального елемента фена через порушення умов роботи.*
12. Несправності викликані незалежними від виробника причинами, такими, як переломи напруги електричного струму, явища природи, стихійні лиха.
13. Якщо експлуатація виробу відбувалася без захисної оснастки, що входить у їхній комплект (захисні кожухи, відбійні щітки і т.д.), що служать для безпеки працівника і перешкоджають проникненню оброблюваного матеріалу у середину виробу.*
14. Наявність у середині виробу сторонніх речовин, рідин і предметів, залишки будівельних матеріалів, абразивів, металевих та інших стружка і т.д.*
15. Якщо є в наявності механічні зовнішні ушкодження (тріщини, вм'ятини і потертості корпусу, пластикових захисних кожухів), а також механічні ушкодження ступорів редукторів.
16. Якщо мають місце ушкодження шнура живлення або штепсельної вилки, що виникли в результаті багаторазового перегину, механічного ушкодження або при підключенні до розетки з поганим контактом. Сліди дії вогню.
17. Якщо не своєчасно були змінені швидкозношувані витратні деталі. Наприклад: щітки, фільтри, мастило, ремені і т.п., наслідок того виникли несправності виробу.
18. Якщо має місце нормальний знос інструмента в результаті тривалого використання. Рівномірний знос деталей при відсутності на них заводських дефектів не дає право на їх заміну по гарантії.
19. Гарантія не поширюється на оснащення інструмента, витратне приладдя та матеріали (наприклад: акумулятори, патрони до дрилів, болти фіксатора пики до відбійних молотків, гайки для абразивних і відрізних дисків, цанги, бури, свердла, пильні диски, фрези і т.п.), що було в експлуатації.
20. Гарантія не поширюється на витратні приладдя, гумові амортизатори і ушльнювачі, щітки, приводні ремені, шланги та насадки, пильні стрічки, ріжучі головки та їх елементи що разом називаються «елементи, які швидкозношуються».
21. Якщо пошкодження інструмента пов'язане з застосуванням надмірних зусиль оператором (фізичне навантаження).
22. Гарантія не поширюється на такі види робіт, як регулювання, чищення та інші роботи по догляду інструменту.
23. Інструменти Forte, пошкодження яких, спричинені природнім зносом вузлів і частин інструменту також внаслідок перевантаження або інтенсивного використання.

З умовами гарантійного обслуговування ознайомлений та згодний

Підпис (П.І.Б.) _____

* **Виявляється ДІАГНОСТИКОЮ В СЕРВІСНОМУ ЦЕНТРІ.**
 +380 (44) 498-16-89. СЕРВІС-ЦЕНТР
 0 (800) 200-222. СЕРВІС-ЦЕНТР

СЕРІЯ T

0000001

Дата звернення _____

Дата вилучення _____

Майстер _____

Виконавець ремонту _____

(адреса сервісного центру, його штамп)

СЕРІЯ T

0000001

Дата звернення _____

Дата вилучення _____

Майстер _____

Виконавець ремонту _____

(адреса сервісного центру, його штамп)

СЕРІЯ T

0000001

Дата звернення _____

Дата вилучення _____

Майстер _____

Виконавець ремонту _____

(адреса сервісного центру, його штамп)

АДРЕСИ СЕРВІСНИХ ЦЕНТРІВ «FORTE»

Біла Церква
 050-384-84-12
 bcservice@budpostach.com.ua
 вул. Скнявського промвул. 72А

Білогород-Дністровський
 050-406-43-66
 Belgorod-Dn@budpostach.com.ua
 вул. Шабська, 77

Бориспіль
 050-435-73-65
 borispol@budpostach.com.ua
 вул. М.Калишова, 13А

Вінниця
 050-313-61-75
 service_vinnitsa@ukr.net
 вул. Чехова, 45

Вознесенськ
 050-315-80-17
 voznesensk@budpostach.com.ua
 вул. Київська, 237

Воззель
 050-472-87-56
 gostotel@budpostach.com.ua
 вул. Ковельська, 10 (офіс 209)

Дніпро
 050-418-37-01
 dnepr_service@budpostach.com.ua
 вул. Ударників, 27

Житомир
 050-338-90-54
 zhi@budpostach.com.ua
 пр-кт Незалежності, 9111

Запоріжжя
 050-352-53-81
 Zaporozhye@budpostach.com.ua
 вул. Чубанова, 1

Івано-Франківськ
 095-283-01-55
 ifservice@budpostach.com.ua
 вул. Шота Руставелі, 1

Ізмаїл
 050-405-84-39
 izmail_service@budpostach.com.ua
 вул. Краснодонська, 127

Ізюм
 050-425-73-13
 izum@budpostach.com.ua
 вул. Ентузіастів, 21А

Кам'янець-Подільський
 095-284-03-96
 kp@budpostach.com.ua
 Хмельницьке шосе, 38

Кам'янець-Хмельницьке шосе, 38
 Кам'яньськ
 050-494-48-95
 kamenskoe@budpostach.com.ua
 пр-кт Глинзівний (Леніна), 44

Київ
 050-446-88-70
 498-16-89
 498-14-15
 0-800-200-222
 service@budpostach.com.ua
 вул. Червоногвардійська, 46

Кіровоград
 095-284-94-85
 korosten@budpostach.com.ua
 вул. Віпкоковичівське шосе, 2А

Корсунь-Шевченківський
 050-419-84-86
 Korsun_Service@budpostach.com.ua
 вул. Ярослава-Мудрого, 343

Краматорськ
 050-419-27-92
 kram_service@budpostach.com.ua
 вул. Героїв Небесної Сотні (колишня Лазо), 24

Кременчук
 095-283-93-22
 Kremenchug_service@budpostach.com.ua
 вул. Махорочна, 37А

Кривий Ріг
 050-387-38-16
 Kriyov_Rog@budpostach.com.ua
 вул. Крайнядська, 2

Кропивницький
 050-415-54-29
 kirov@budpostach.com.ua
 вул. Євгена Чикаленка, 15

Львів
 050-52-80-364 (сервіс) / 050-42-81-526 (офіс)
 lvbul@budpostach.com.ua
 вул. П.Лубенського, 49

Львів
 050-385-01-12 / (0332) 78-59-33-офіс
 lutsk@budpostach.com.ua
 вул. Підласька, 2

Львів
 050-388-47-13
 lvov-service@budpostach.com.ua
 вул. Б.Хмельницького, 228

Львів
 050-388-47-13
 lvov-service@budpostach.com.ua
 вул. Б.Хмельницького, 228

Маріуполь
 050-353-86-15
 mariupol@budpostach.com.ua
 вул. Гавань Шмідта, 6

Мелітополь
 067-446-92-50
 (0619)42-11-61
 mel_service@budpostach.com.ua
 вул. Профінтерна, 1412

Миколаїв
 095-283-14-88
 nikolaev_service@budpostach.com.ua
 вул. Авангардна, 2А

Нікополь
 050-777-99-21 (сервіс)
 095-283-93-17 (офіс)
 nikopol@budpostach.com.ua
 вул. Кооперативна, 3

Нова Каховка
 095-284-94-84
 Service_NK@budpostach.com.ua
 вул. Промислова, 9П

Новомосковськ
 050-417-53-84
 Novomoskovsk@budpostach.com.ua
 вул. Ковельова, 29

Новий Буг
 050-499-78-34
 NovyBug@budpostach.com.ua
 Новобугський р-н,
 с. Станіщине, вул. Мокочівська, 2

Новобузький р-н,
 с. Станіщине, вул. Мокочівська, 2

ОФИЦИАЛЬНЫЙ ДИЛЕР В УКРАИНЕ:

storgom.ua

ГРАФИК РАБОТЫ:

Пн. – Пт.: с 8:30 по 18:30

Сб.: с 09:00 по 16:00

Вс.: с 10:00 по 16:00

КОНТАКТЫ:

+38 (044) 360-46-77

+38 (066) 77-395-77

+38 (097) 77-236-77

+38 (093) 360-46-77

Детальное описание товара: <https://storgom.ua/product/elektrotochilofortebg20-55-0vt2-0mm821-9.html>

Другие товары: <https://storgom.ua/tochila.html>